

ENJOY  RELAX<sup>®</sup>

**POWER DOUBLE WIND**  
air washing circ cooler



Manuale di istruzioni



Art. 988



## ISTRUZIONI E AVVERTENZE PER UN USO CORRETTO E SICURO

Leggere attentamente le istruzioni e le avvertenze contenute nel presente libretto e conservarle per ulteriori consultazioni per tutta la vita del prodotto, esse infatti forniscono indicazioni importanti per quanto riguarda la funzionalità e la sicurezza nell'installazione, nell'uso e nella manutenzione del prodotto.

Quando si usano apparecchiature elettriche è importante rispettare alcune precauzioni fondamentali fra cui le seguenti per ridurre il rischio di incendio, shock elettrici o lesioni:

- 1 Assicurarsi che il voltaggio elettrico indicato sull'apparecchio corrisponda a quello della vostra rete elettrica.
- 2 Non lasciare l'apparecchio incustodito quando è collegato; scollegarlo dalla presa elettrica dopo ogni uso o prima di pulirlo.
- 3 E' necessaria massima attenzione quando si utilizza l'apparecchio in presenza di bambini; questo apparecchio non è un giocattolo. Si consiglia di posizionarlo lontano dalla loro portata.
- 4 Utilizzare l'apparecchio solo come raccomandato in questo manuale. Non utilizzarlo per scopi diversi.
- 5 Controllare regolarmente il cavo di alimentazione.
- 6 Non usare l'apparecchio se il cavo elettrico o la spina risultano danneggiati o se l'apparecchio stesso risulta difettoso. In caso di guasto non tentare di riparare l'apparecchio; qualsiasi intervento deve essere effettuato da personale autorizzato. Contattare Macom.
- 7 Non toccare l'apparecchio o il cavo di alimentazione con le mani bagnate.
- 8 Non tirare il cavo, non trasportare l'apparecchio afferrandolo dal cavo. Non chiudere il cavo tra le porte e non avvolgerlo su oggetti taglienti o spigoli vivi.
- 9 Per scollegare l'apparecchio, disinserire la spina di alimentazione dalla presa elettrica. Non tirare il cavo.
- 10 Questo apparecchio è destinato unicamente ad uso domestico.
- 11 Prima di procedere con la pulizia spegnere l'apparecchio e disinserire la spina.
- 12 Non utilizzare l'apparecchio in ambienti in cui siano presenti liquidi o gas infiammabili tra cui vernici, benzina, solventi ecc..

- 13 Il cavo di alimentazione non deve essere posizionato sotto tappeti e/o passatoie, al fine di evitare che possa essere danneggiato o che surriscaldandosi possa creare un pericolo di incendio. Non posizionare oggetti pesanti sul cavo di alimentazione.
- 14 Per prevenire scosse elettriche o folgorazioni tenere l'unità asciutta.
- 15 Spegner e disinserire la spina quando l'apparecchio non è in uso o se lo si vuole spostare.
- 16 Non inserire oggetti nelle fessure di ingresso o di uscita dell'aria.
- 17 Non inserire le dita della mano nelle fessure di ingresso o di uscita dell'aria quando l'apparecchio è in funzione. Prestare attenzione ai bambini.
- 18 Al fine di evitare rischi di incendio non coprire l'unità, con carta, cartone, plastica, fogli metallici o altro materiale infiammabile, quando è in funzione. Tenere l'unità lontana da fonti di calore.
- 19 Accertarsi che non vi siano tende, tovaglie, vestiti... accanto all'apparecchio durante il funzionamento.
- 20 Non spruzzare insetticidi in prossimità dell'apparecchio.
- 21 Collocare l'apparecchio in posizione verticale su una superficie piana ad una distanza di almeno 30 cm da muri o da altri oggetti. Poichè questi potrebbero influire sul flusso d'aria.
- 22 Non utilizzare in spazi esterni. Solo ad uso interno.
- 23 Non esporre l'apparecchio alla luce diretta del sole.
- 24 Non posizionare alcun oggetto sull'apparecchio. Durante l'uso non coprire le fessure di ingresso o di uscita dell'aria dell'apparecchio.
- 25 Non utilizzare l'apparecchio in ambienti umidi come bagni, lavanderie, piscine e vasca idromassaggio; pericolo di folgorazione.
- 26 Non utilizzare l'apparecchio in prossimità di una finestra aperta, in caso di mal tempo la pioggia può creare un pericolo elettrico.
- 27 Non immergere l'apparecchio in acqua o altri liquidi.
- 28 Il livello dell'acqua demineralizzata deve essere mantenuto entro le indicazioni MIN e MAX.
- 29 Dopo aver riempito la tanica di acqua demineralizzata non inclinare o urtare l'unità per evitare di far fuoriuscire l'acqua. Se è necessario cambiare posizione all'unità, spostarla lentamente. Non sollevare l'apparecchio afferrandolo dalla maniglia.
- 30 Dopo aver riempito la tanica di acqua demineralizzata non rovesciare mai l'unità.

- 31 Dopo alcuni giorni di attività, la tanica dell'acqua demineralizzata può presentare tracce di polvere e sporco. Si raccomanda di cambiare l'acqua demineralizzata e di pulire la tanica frequentemente.
- 32 Svuotare la tanica dell'acqua per evitare ristagni e odori quando l'apparecchio non è in uso.
- 33 Per disconnettere il dispositivo mettere tutti i pulsanti di controllo in posizione OFF e poi rimuovere la spina dalla presa.
- 34 Non utilizzare l'apparecchio a seguito di malfunzionamento. Contattare Macom.
- 35 Tenere i bambini lontani dalle fessure di ingresso o di uscita dell'aria dell'apparecchio quando in attività.
- 36 In particolare per i bambini, evitare l'esposizione al flusso d'aria in modo diretto e per un lungo periodo. Potrebbero ammalarsi.
- 37 Non posizionare l'apparecchio su superfici calde.
- 38 Evitare di condividere la presa elettrica con altri dispositivi tramite prese multiple.
- 39 Durante il funzionamento dell'apparecchio, è severamente vietato intervenire per rimuovere o smontare griglie o filtri.
- 40 Il telecomando utilizza una batteria a bottone (CR2032), che se ingerita può causare gravi ustioni interne in sole due ore, e può portare alla morte. Tenere le batterie nuove o usate fuori dalla portata dei bambini. Se ingerita consultare immediatamente un medico.
- 41 Non ingerire la batteria, pericolo di ustioni chimiche.
- 42 Se il vano batteria del telecomando non si chiude completamente, non usare più il telecomando. Posizionare il telecomando lontano dalla portata dei bambini.
- 43 Estrarre la batteria dal telecomando quando non viene utilizzato per lungo periodo.
- 44 Le batterie contengono materiali pericolosi per l'ambiente, rimuoverle prima della rottamazione del prodotto e smaltirle secondo le norme vigenti.
- 45 Al termine di ogni utilizzo spegnere l'apparecchio, scollegarlo dalla presa elettrica, svuotarlo e pulirlo.
- 46 Attenzione: un utilizzo non corretto può danneggiare l'apparecchio e/o arrecare lesioni.

## **Attenzione**

Questo apparecchio non può essere utilizzato da persone (inclusi bambini) con capacità fisiche, sensoriali o mentali ridotte o prive di esperienza e conoscenza, a meno che, sotto supervisione di una persona responsabile della loro sicurezza, non siano state date loro istruzioni riguardanti l'uso dell'apparecchio.

I bambini dovranno essere supervisionati al fine di assicurarsi che non giochino con l'apparecchio.

I sacchetti in polietilene utilizzati per l'imballaggio possono essere pericolosi. Tenere questi sacchetti fuori della portata di bambini e neonati. La pellicola sottile può infatti aderire a naso e bocca e impedire la respirazione. Un sacchetto non è un giocattolo

## CARATTERISTICHE DEL PRODOTTO

**IMPORTANTE:** per attivare la garanzia è necessario registrarsi al sito:  
[www.macomsrl.it/garanzia](http://www.macomsrl.it/garanzia)

### Descrizione del raffrescatore evaporativo

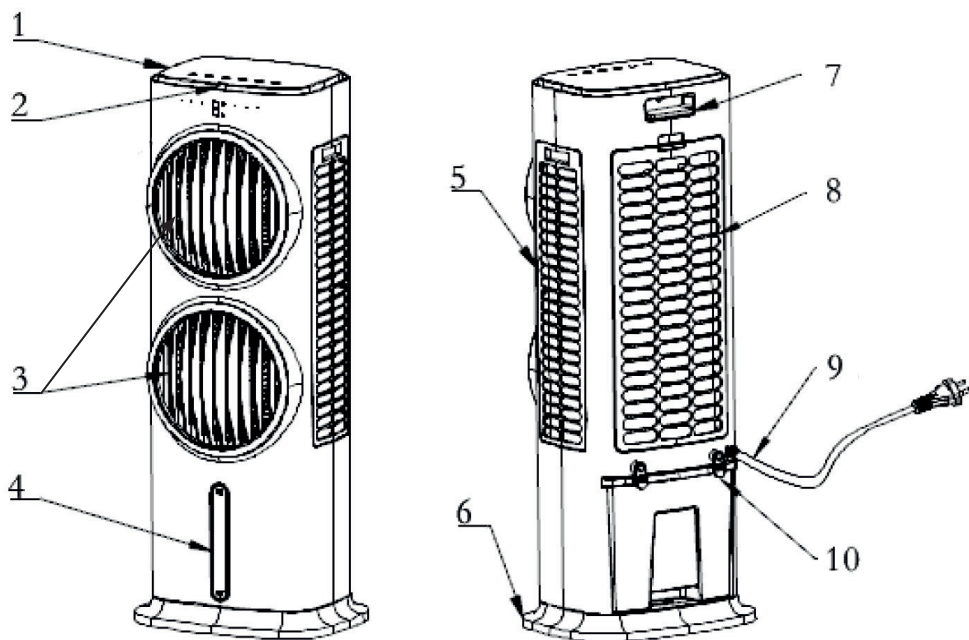

1. Pannello comandi touch
2. Ricevitore telecomando
3. Ventole
4. Indicatori MIN/MAX del serbatoio
5. Filtro laterale
6. Base con rotelle piroettanti
7. Vano porta telecomando / Maniglia per trasporto
8. Filtro posteriore
9. Cavo di alimentazione
10. Staffa raccogli cavo alimentazione / Blocco serbatoio dell'acqua

## PANNELLO DI CONTROLLO TOUCH, DISPLAY FRONTALE E TELECOMANDO

### Pannello di controllo touch



ON/OFF



SWING



SPEED









TIMER



MODE



COOLER  
HUMIDIFIER

1.  ON/OFF - Pulsante di accensione / spegnimento
2.  SWING - Pulsante di oscillazione alette frontali
3.  SPEED - Pulsante per regolare l'intensità del flusso dell'aria da 1 a 5
4.  TIMER - Pulsante timer programmabile da 1 a 9 ore
5.  MODE - Pulsante per selezionare le modalità: natural, sleep e normal
6.  COOLER HUMIDIFIER - Pulsante per attivare/disattivare la funzione raffrescatore

## ISTRUZIONI DI FUNZIONAMENTO DEL RAFFRESCATORE

Dopo il disimballaggio l'apparecchio è pronto all'uso.

Collegare l'apparecchio alla presa elettrica. In automatico l'apparecchio emetterà un suono "beep". Sul display tutte le spie sono spente.

 **ON/OFF:** Premere il pulsante ON/OFF per accendere l'apparecchio, funziona per 3 secondi a velocità media per poi passare a velocità bassa. Se durante il funzionamento si preme il pulsante ON/OFF tutte le funzioni si disattivano e l'apparecchio entra in stand-by.

 **SPEED:** (intensità del flusso dell'aria). Premere questo pulsante per selezionare l'intensità d'aria desiderata (da 1 a 5). Sul display frontale viene visualizzata la velocità di ventilazione impostata.

**Nota:** Tenendo premuto il pulsante  per tre secondi si avvia la funzione di asciugatura dei filtri evaporativi. Tale funzione ha una durata di 20 minuti, in questo arco di tempo l'unico pulsante attivo è ON/OFF. La luce del display durante l'asciugatura lampeggerà.

Se si vuole disattivare tale funzione premere nuovamente il pulsante  per tre secondi, altrimenti l'apparecchio entrerà in stand-by automaticamente al termine dell'operazione.

 **COOLER HUMIDIFIER:** durante il funzionamento è possibile attivare o disattivare la modalità raffrescatore. Quando tale funzione è attiva entra in funzione la pompa dell'acqua e la corrispondente spia luminosa si accende. Quando viene disattivata la pompa dell'acqua smette di funzionare e la spia luminosa corrispondente si spegne.

 **TIMER:** premere il pulsante "TIMER" per attivare la funzione. Il timer è programmabile da 1 a 9 ore con step di 1 ora. Dopo avere selezionato "9 ore" se premuto nuovamente il pulsante, il timer si disattiva. Durante la selezione sul display viene visualizzato il tempo prescelto. Durante il funzionamento il display mostra il tempo rimanente. Al termine della durata programmata l'apparecchio entra in stand-by in automatico.

 **SWING:** permette alle alette frontali di oscillare da sinistra a destra e viceversa. La corrispondente spia luminosa si illumina sul display. Per disattivare tale funzione premere nuovamente il pulsante.





**MODE:** permette di selezionare la modalità di ventilazione tra: Natural – Sleep – Normal. La corrispondente spia si illuminerà in base alla modalità di ventilazione impostata.

(1) Modalità Naturale - opera in base a un programma preselezionato seguendo lo schema di seguito riportato.

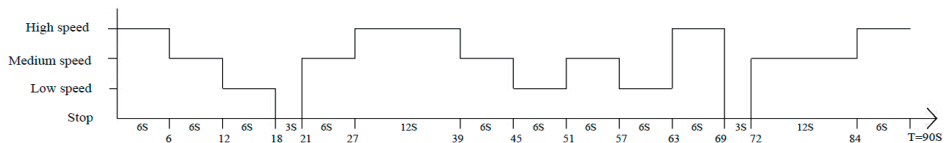

Natural mode in high speed

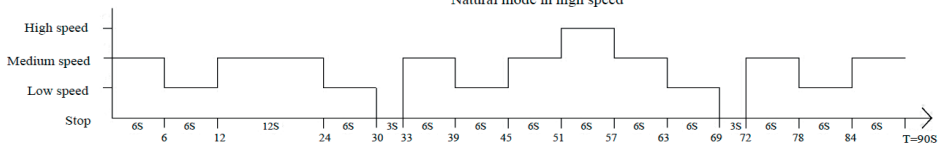

Natural mode in medium speed

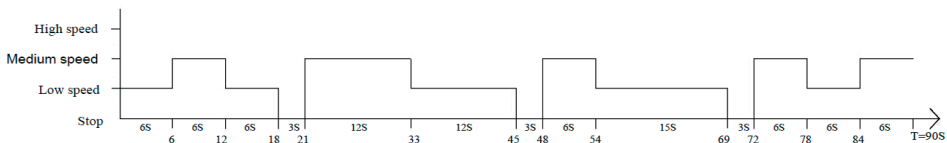

Natural mode in low speed

I cicli una volta terminati ripartono e rifanno lo stesso ciclo all'infinito.

(2) Modalità Sleep - opera in base a un programma preselezionato, che permette di variare la velocità e l'intensità del flusso dell'aria ogni trenta minuti, evitando che questo sia troppo forte e possa dare fastidio alle persone durante il sonno. L'impostazione del programma Sleep prevede tre livelli di velocità:

LOW: la luce LED indica 1

MID: la luce LED indica 3

HIGH: la luce LED indica 5

Prima di inserire lo Sleep mode se la velocità selezionata è 1 rimarrà 1, se è 2 o 3 sarà 3 e se è 4 o 5 diventerà 5.

Modalità Sleep attiva a velocità LOW: (display indica 1) emette un flusso d'aria di intensità 2.

Modalità Sleep attiva a velocità MID: (display indica 3) inizialmente, per i primi 30 minuti il flusso d'aria è di intensità 4, successivamente il flusso d'aria passa a intensità 2 (display indica 1).

Modalità Sleep attiva a velocità HIGH: (display indica 5) inizialmente, per i primi 30 minuti il flusso d'aria è di intensità 5. Poi il flusso d'aria passa ad intensità 4 per 30 minuti (display indica 3). Infine il flusso d'aria scende ad intensità 2 (display indica 1).

(3) Modalità Normale - opera in base alla velocità costante selezionata da 1 a 5 senza mai modificare la stessa.

**FUNZIONE MEMORIA INTELLIGENTE** - In ogni accensione, successiva alla prima, dopo aver tolto la presa elettrica, l'apparecchio emette 10 beep e dopo 30 secondi si riavvia ripristinando tutte le ultime impostazioni ad eccezione di quella Sleep.

**SPEGNIMENTO AUTOMATICO** - **L'apparecchio è programmato per spegnersi dopo 15 ore di funzionamento continuo senza che ci sia stata alcuna selezione.** Per annullare questa funzione è sufficiente tenere premuto il pulsante SWING per tre secondi, fino a quando l'apparecchio emette un suono beep. Per ripristinare la funzione tenere premuto nuovamente il tasto SWING per tre secondi e attendere un beep.

**AVVISO CARENZA ACQUA NEL SERBATOIO** - L'apparecchio è dotato di un sistema che permette di controllare il livello dell'acqua. In carenza di acqua emette un beep lampeggia la spia luminosa (COOL HUMIDIFIER) sul pannello comandi ogni 5 secondi.

Il pannello di controllo del telecomando riporta le stesse funzioni del pannello di controllo dell'unità.

### Display telecomando

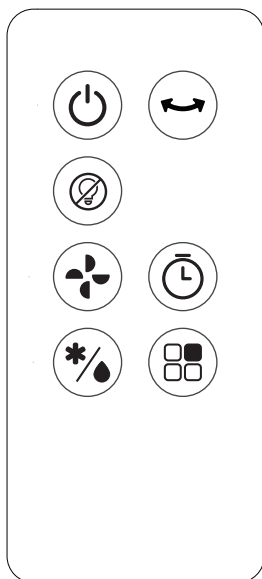

1. ON/OFF - Pulsante di accensione / spegnimento
2. SWING - Pulsante per attivare/disattivare oscillazione alette frontali
3. LAMPADINA - Disattiva le spie luminose
4. SPEED - Pulsante intensità flusso dell'aria da 1 a 5
5. TIMER - Pulsante timer da 1 a 9 ore
6. COOLER HUMIDIFIER - Pulsante per attivare/disattivare funzione raffrescatore/umidificatore
7. MODE - Pulsante per selezionare modalità: natural, sleep e normal

## Utilizzo del telecomando

Per garantire il funzionamento del telecomando a infrarossi è necessario puntare verso il ricevitore posto sul pannello comandi dell'apparecchio.

Utilizzare il telecomando a non più di 6 metri di distanza e con un raggio non superiore ai 30 gradi dall'unità.

Tenere lontano dai raggi diretti del sole per non comprometterne il funzionamento.

Per la sostituzione della batteria (CR2032): premere, tirare e sfilare il vano porta batteria; rimuovere la batteria scarica e sostituirla, facendo attenzione ad inserirla con la giusta polarità. Richiudere il vano.

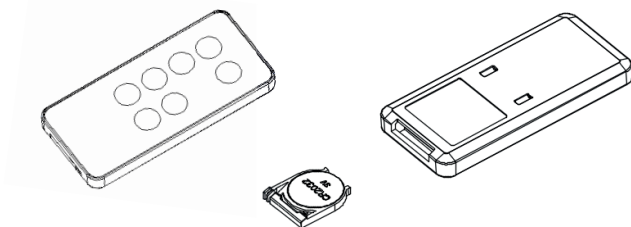

Nota: rimuovere la batteria quando non si utilizza il telecomando per un lungo periodo di tempo.

## RIEMPIMENTO TANICA ACQUA E UTILIZZO PANETTI DI GHIACCIO

Per attivare la funzione di raffrescatore, aggiungere acqua demineralizzata nella tanica. Estrarre la tanica a cassetto dalla parte posteriore, ruotando in posizione orizzontale i due blocchi e riempirla con acqua demineralizzata. Reinsierirla completamente e bloccarla posizionando in verticale i due blocchi. (vedi foto: 1, 2, 3 e 4)

Dopo alcuni giorni di funzionamento, la polvere e lo sporco possono depositarsi nella tanica. Si suggerisce di cambiare l'acqua demineralizzata e di pulire la tanica regolarmente (vedi sezione pulizia a pagina 13).



Foto 1

Foto 2

Foto 3

Foto 4

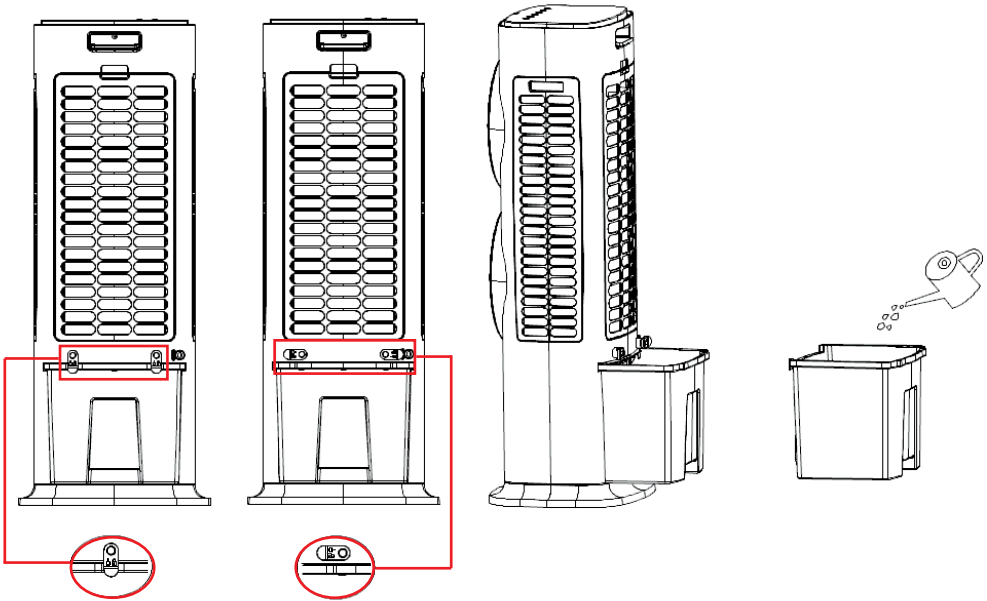
Nota: Il livello dell'acqua demineralizzata deve rimanere compreso tra le scritte MIN e MAX (vedi foto 5).



Foto 5

### Utilizzo del panetto di ghiaccio:

Questo metodo permette di mantenere la temperatura dell'acqua demineralizzata inferiore a quella dell'ambiente per alcune ore e incrementa l'effetto refrigerante svolto dal sistema evaporativo.

- 1- Collocare i panetti di ghiaccio nel freezer per alcune ore, fino al loro completo congelamento.
- 2- Inserire il panetto ghiacciato nella tanica dell'acqua demineralizzata e attendere 10 minuti, a questo punto la temperatura dell'acqua sarà inferiore alla temperatura ambiente.
- 3- Nella confezione sono presenti due panetti di ghiaccio per consentire il rapido ricambio e l'uso continuo.
- 4- Non rimuovere l'involucro del panetto di ghiaccio e non ingerire il contenuto.

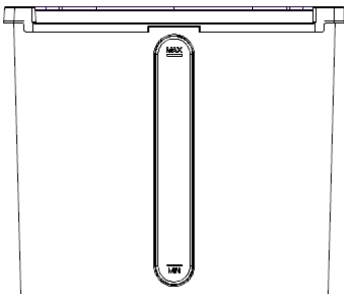
**PER AUMENTARE NOTEVOLMENTE L'INTENSITÀ DI ARIA FRESCA, SI CONSIGLIA DI UTILIZZARE NEL SERBATOIO DELL'ACQUA SIA I PANETTI DI GHIACCIO (PRESENTI NELLA CONFEZIONE) GHIACCIATI, SIA CUBETTI DI GHIACCIO.**

### PULIZIA E MANUTENZIONE

Nota: dopo un prolungato utilizzo la griglia del filtro si sporca e si impolvera e questo potrebbe compromettere il funzionamento ottimale dell'apparecchio. Si raccomanda di pulire frequentemente la griglia di protezione del filtro evaporativo.

#### **Pulizia delle griglie di protezione dei filtri evaporativi**

1. Spegnerne l'apparecchio e rimuovere la spina dalla presa.
2. Tirare per aprire e sfilare la griglia delicatamente.
3. Per rimuovere i pannelli evaporativi sfilarli dai loro vani.  
Pulire la griglia protettiva con un detergente neutro e una spazzola morbida e rimontare il filtro.
4. Assicurarsi che la griglia protettiva del filtro sia completamente asciutta prima di installarla nuovamente.

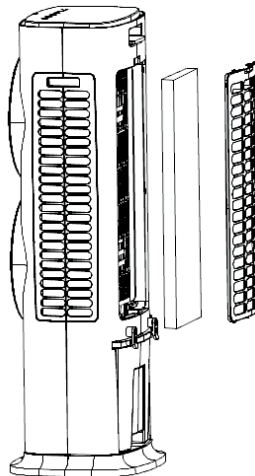

## Pulizia della tanica dell'acqua demineralizzata

1. Spegner l'apparecchio e rimuovere la spina dalla presa..
2. Estrarre parzialmente fino al blocco la tanica a cassetto dall'alloggiamento (vedi foto 6).  
Per estrarre completamente la tanica, ruotare la leva verso il basso per sbloccare la pompa dell'acqua (vedi foto 7), spostarla verso destra (vedi foto 8), ed estrarre completamente la tanica a cassetto.
3. Pulire la tanica con un detergente neutro e uno strofinaccio e poi risciacquare.
4. Dopo la pulizia ricollocare la tanica nell'alloggiamento, riposizionare la pompa dell'acqua e bloccarla con l'apposito fermo (vedi foto 9).



Foto 6



Foto 7



Foto 8

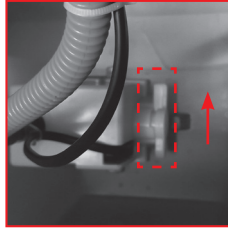

Foto 9

## CARATTERISTICHE TECNICHE

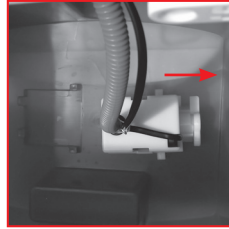
Velocità dell'aria: **5,3 metro/secondo**

Flusso d'aria: **28,6 m<sup>3</sup>/minuto**

Livello sonoro: **65dB(A)**

Voltaggio: **220-240V~ 50Hz**

Potenza: **90W**

Capacità tanica: **10 litri**

Peso: **7,5 kg**

Dimensioni: **L 36,8 x P 29 x H 94 cm**

Colore: **bianco, grigio e nero**

Nota: a causa del costante sviluppo dei nostri prodotti in relazione alle specifiche tecniche e al design ci riserviamo il diritto di effettuare modifiche in qualsiasi momento senza necessità di preavviso.

## GARANZIA CONVENZIONALE

**IMPORTANTE:** per attivare la garanzia è necessario registrarsi al sito:  
[www.macomsrl.it/garanzia](http://www.macomsrl.it/garanzia)

**Macom S.r.l.** - Via G. da Procida, 10 - 20149 Milano

La presente Garanzia Convenzionale lascia impregiudicati i diritti spettanti ai consumatori sulla base del D.lgs. 206/2005 - “Codice del Consumo” - in attuazione della direttiva 1999/44/CE.

**Macom S.r.l.** garantisce che il prodotto è immune da difetti originari del processo di fabbricazione e da difetti derivanti dai materiali utilizzati per la fabbricazione medesima. In caso di accertata presenza dei suddetti difetti che dovessero verificarsi durante il periodo di garanzia, **Macom S.r.l.** provvederà alla riparazione, qualora la riparazione non sia possibile o non sia opportuna **Macom S.r.l.** provvederà a fornire un prodotto esente da difetti. La presente Garanzia Convenzionale ha durata di due anni e perde la propria validità automaticamente allo scadere dei 2 anni dalla data di acquisto del prodotto.

La presente Garanzia Convenzionale è esclusa in caso di:

1. Difetti causati da un errato utilizzo del prodotto e/o da una manutenzione non conforme alle prescrizioni contenute nel manuale di istruzioni ed avvertenze fornito unitamente al prodotto.
2. Modifiche, alterazioni, manomissioni del prodotto o delle parti componenti del prodotto.
3. Utilizzo del prodotto con accessori non forniti con il prodotto o non autorizzati da **Macom S.r.l.** o riparazioni da parte di persone non autorizzate da Macom medesima.
4. Utilizzo del prodotto per scopi commerciali o professionali o, comunque, per scopi diversi da quelli indicati da Macom nel manuale di istruzioni ed avvertenze.

La presente garanzia convenzionale é valida esclusivamente in Italia, Repubblica di San Marino e Città del Vaticano. **Macom S.r.l.** declina ogni responsabilità per eventuali danni a persone, animali o cose o all’ambiente derivanti da un utilizzo del prodotto non conforme alle prescrizioni di montaggio, uso e manutenzione contenute nel manuale di istruzioni ed avvertenze che accompagna il prodotto medesimo.

## SPIEGAZIONE DEI SIMBOLI

---

### ISTRUZIONI E AVVERTENZE PER LO SMALTIMENTO DEL PRODOTTO

Questo prodotto è conforme alla direttiva comunitaria vigente sullo smaltimento e la gestione dei rifiuti di apparecchiature elettriche ed elettroniche. Il simbolo del “contenitore di spazzatura barrato” riportato sul prodotto indica che lo stesso è soggetto a regime di raccolta separata previsto per le apparecchiature elettriche ed elettroniche e che pertanto non va smaltito come normale rifiuto urbano. Il prodotto quando raggiunge la fine del proprio ciclo di vita non dovrà essere smaltito con i rifiuti domestici bensì attraverso gli appositi sistemi di raccolta dei rifiuti delle apparecchiature elettriche ed elettroniche. Nel caso di acquisto di una nuova apparecchiatura di tipo equivalente sarà facoltà dell'utente riconsegnare il prodotto al venditore il quale provvederà al ritiro gratuito dello stesso ed al trasporto presso i centri di raccolta differenziata. Si raccomanda uno scrupoloso rispetto delle norme sull'uso e sullo smaltimento del prodotto al fine di evitare la dispersione di sostanze pericolose che potrebbero causare effetti negativi per l'ambiente e per la salute umana. Un corretto smaltimento del prodotto favorisce il riciclo dei materiali di cui è composto il prodotto. Lo smaltimento abusivo dei rifiuti delle apparecchiature elettriche ed elettroniche è punito dalla legge e comporta l'irrogazione delle sanzioni previste dalla legge medesima.



---

**CE** Questo apparecchio è conforme alle direttive dell'Unione Europea pertinenti e applicabili.



L'apparecchio è protetto da un doppio isolamento.

---

## **MACOM srl**

Via G. da Procida, 10 - 20149 Milano

Tel: +39 02 33 10 76 56 - Fax: +39 02 33 10 45 23

e-mail: [info@macomsrl.it](mailto:info@macomsrl.it) - [www.macomsrl.it](http://www.macomsrl.it)